

## 継手付ヘッダー周辺部材 取付・交換説明書

対象品番

GDSHT20-□C

(お願い) 上記品番の□には、仕様により異なる品番が入ります。

## 全体図

1	本体用保温材
2	※継手付ヘッダー本体
3	主管ねじアダプター
4	主管ねじエルボ
5	ヘッダーニップル
6	ヘッダープラグ
7	主管継手用保温材
8	ヘッダー架台(架台用止めねじ付)

※印以外の部材は別途ご購入ください。

## 寸法図

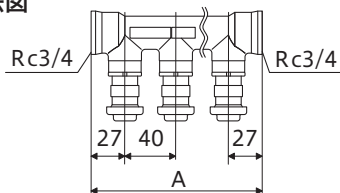

品番	A寸法
GDSHT20-2C	94
GDSHT20-3C	134
GDSHT20-4C	174
GDSHT20-5C	214
GDSHT20-6C	254

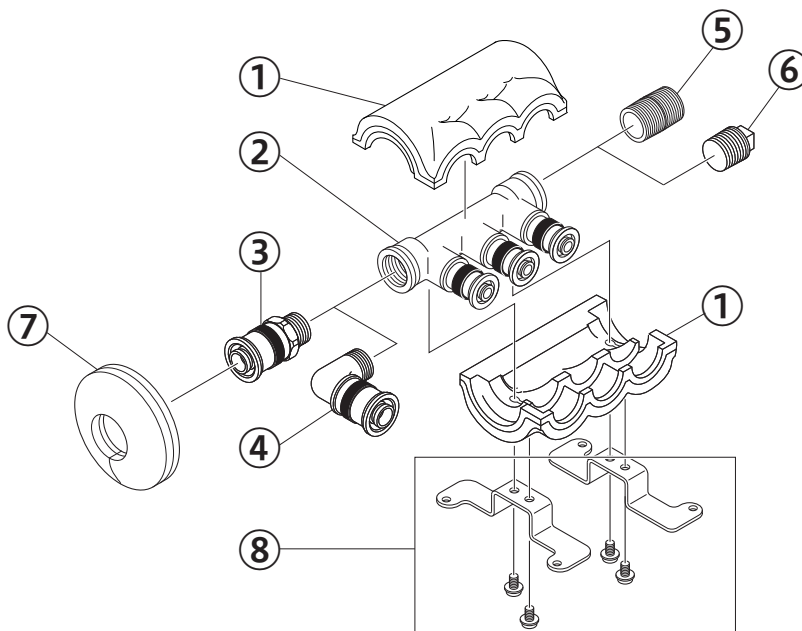

各部品の保護キャップは、接続直前にはずしてください。  
各部品の形状など、仕様により異なる場合があります。

各部品の取付、交換は下記作業指示にならっておこなってください。

## ヘッダー組立手順

- 1、主管継手③④⑤⑥等を継手付ヘッダー本体②に接続する。ねじ部にシール材を使用して接続してください。

イラストは主管ねじアダプター③とヘッダープラグ⑥です。

取り付けはモンキーレンチ等で継手付ヘッダー本体②を固定し、取り付けてください。

## 【注意】

ねじ込み締め付けトルクの目安は約4500N・cmです。締め付け不足や締め付け過ぎますと、漏水のおそれがあります。

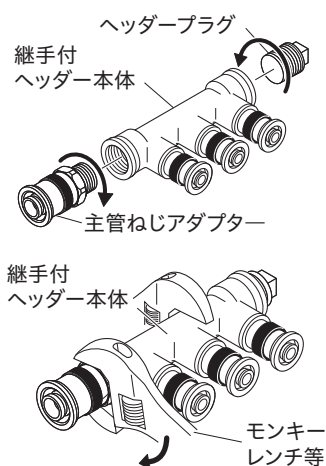

- 3、本体用保温材①の下からヘッダー架台⑧を止めねじ⑧で固定する。

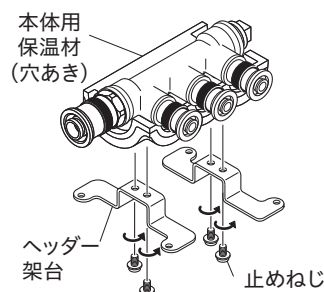
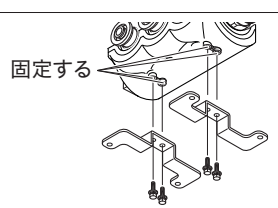

- 4、継手付ヘッダー本体②に、残りの本体用保温材①の粘着保護フィルムを剥がして被せる。

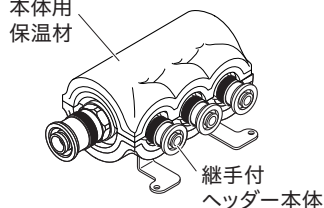

- 2、継手付ヘッダー本体②にヘッダー架台取付側の本体用保温材①の粘着保護フィルムを剥がして被せる。

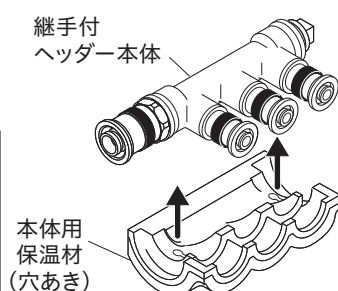

- 5、主管用保温材⑦はパイプを接続し挿入確認後、粘着保護フィルムを剥がして被せる。

【継手とパイプの接続は継手の同梱説明書(施工手順)を参照してください。

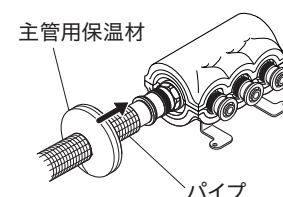

株式会社KVK

インターネットホームページ <http://www.kvk.co.jp/>

# 継手付ヘッダー周辺部材 取付・交換説明書(増設用)

## 全体図(既存のヘッダーから増設する場合)

1	本体用保温材
2	※継手付ヘッダー本体
3	回転ニップル
4	ヘッダープラグ
5	ヘッダー架台(架台用止めねじ付)

※印以外の部材は別途ご購入ください。

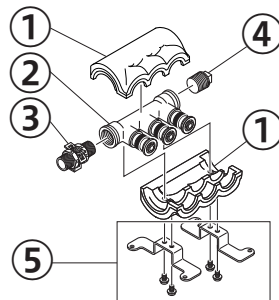

各部品の保護キャップは、接続直前にはずしてください。  
各部品の形状など、仕様により異なる場合があります。

各部品の取付、交換は下記作業指示にならっておこなってください。

### 増設用ヘッダー組立手順

1、回転ニップル③のファスナーをはずし分解する。

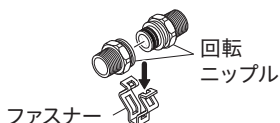

2、回転ニップル③とヘッダープラグ④を継手付ヘッダー本体②に接続する。  
ねじ部にシール材を使用して接続してください。

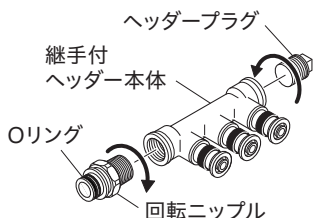

取り付けはモンキーレンチ等で継手付ヘッダー本体②を固定し、取り付けてください。

**【注意】**

- ・ねじ込み締め付けトルクの目安は約4500N・cmです。締め付け不足や締め付け過ぎますと、漏水のおそれがあります。
- ・Oリング部にゴミや傷をつけないでください。ゴミや傷がつくと漏水するおそれがあります。

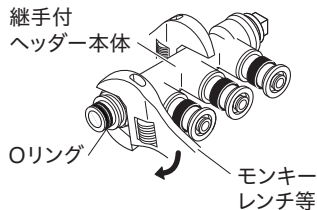

3、継手付ヘッダー本体②にヘッダー架台取付側の本体用保温材①の粘着保護フィルムを剥がして被せる。

➡ **裏面** ヘッダー組立手順 2. を参照ください。

4、本体用保温材①の下からヘッダー架台⑤を止めねじ⑤で固定する。

➡ **裏面** ヘッダー組立手順 3. を参照ください。

5、継手付ヘッダー本体②に、残りの本体用保温材①の粘着保護フィルムを剥がして被せる。

➡ **裏面** ヘッダー組立手順 4. を参照ください。

### ヘッダー増設方法

1、既存ヘッダーの本体用保温材①とヘッダープラグ④を取りはずし回転ニップル③を接続する。  
ねじ部にシール材を使用して接続してください。

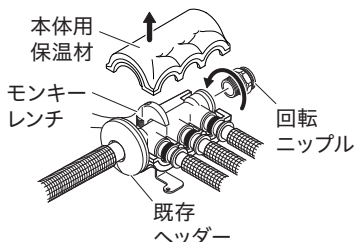

取り付けはモンキーレンチ等で継手付ヘッダー本体②を固定し、取り付けてください。

**【注意】**

- ねじ込み締め付けトルクの目安は約4500N・cmです。締め付け不足や締め付け過ぎますと、漏水のおそれがあります。

2、既存ヘッダーと増設用ヘッダーを組み合わせる。

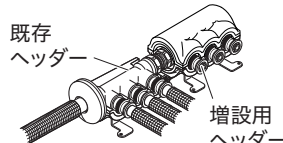

3、ヘッダー同士を組み付け、互いのつばをすき間なく合うまで差し込む。

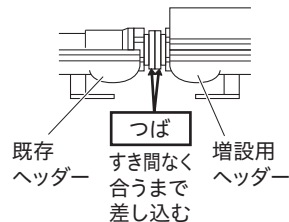

4、つば部をファスナー開口部の中に入れてるようにスライドさせて差し込む。

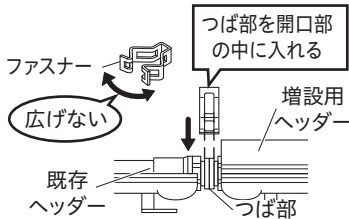

**【注意】**

- ファスナーを広げないでください。広げますと、ファスナーがはずれ、漏水のおそれがあります。

5、増設用ヘッダーを引っ張りはずれないか確認をする。  
また、ファスナーを回転させるとヘッダー双方のつば部同士が合っているか確認できます。

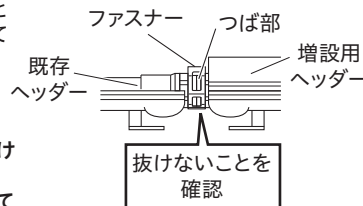

**【注意】**

- 増設用ヘッダーを引っ張り、抜けないことを確認してください。しっかりはまっていないと漏水して家財などを濡らすおそれがあります。

6、既存ヘッダーに剥がした本体用保温材①を被せる。

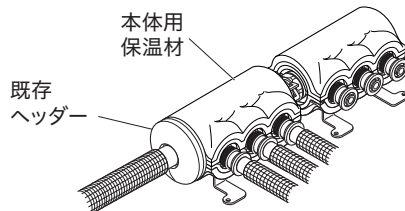

### ファスナーのはずし方

- ・ファスナーのつめ部両方を同時に押し込み、取りはずす。

